

### 4.3 Brauchwasserspeicher ERSS-HR

#### ERSS-HR 160 - 500\*



**Anwendung:** Brauchwasserspeicher für Öl, Gas, Feststoffe, Solar und dergleichen

**Bauart:** Qualitätsstahl S275JR nach EN 10025  
ausgeführt nach EN 12897:2006

**Korrosionsschutz:** emailliert nach DIN 4753  
Magnesiumanode bietet zusätzlichen Korrosionsschutz

**Wärmetauscher:** fest eingeschweißtes Register aus Stahlrohr (außen emailliert)

**Isolierung:** direkt geschäumte **nicht** abnehmbare PUR-Hartschaumisolierung

**Elektroheizung:** Flanschheizung bei jedem Speicher möglich

**Lieferumfang:** 1 Stk. Thermometer inkl. Tauchhülse  
1 Stk. Magnesiumanode (ab 200 Liter 2 Stück)

**Prüfungen:** mechanische Festigkeit und Stabilität nach EN 12897 ausgelegt



\*Die Typenbezeichnung lässt nicht unmittelbar auf den genauen Nettoinhalt des Speichers schließen.

\*\* Nach 12 Monaten muss der Zustand der Anode überprüft werden. Die Anode muss spätestens nach Ablauf von 18 Monaten gewechselt werden.

## 4.3 Brauchwasserspeicher ERSS-HR

## ERSS-HR 160 - 500

ERSS-HR	Einheit	160	200	300	400	500
Nettoinhalt	l	160	193	297	386	484
Kippmaß	mm	1145	1350	1760	1900	2095
Betriebsdruck Wasser	bar	10	10	10	10	10
Betriebsdruck Heizung	bar	16	16	16	16	16
max. Betriebstemperatur	°C	95	95	95	95	95
Gewicht	kg	76	95	125	185	235
Art. Nr.		824160	824200	824300	824400	824500
Isolierung		PUR-Hartschaum				
	mm	55	55	55	75	60
Ø mit Isolierung	mm	670	670	670	755	755
Höhe mit Isolierung	mm	920	1140	1615	1750	1950
ErP Klasse		B	B	B	B	B
ErP Wärmeverlust	W	57	60	65	68	82
ErP relevanter Inhalt	l	160	193	297	386	484

ERSS-HR	Einheit	160	200	300	400	500
<b>Register unten</b>	m <sup>2</sup>	1,4	2,0	2,7	3,8	4,3
Inhalt Register	l	9,8	14,4	18,9	26,5	30,5
Durchflussmenge	m <sup>3</sup> /h	1,1	1,6	2,1	3,0	3,4
Druckverlust	mbar	70	105	135	190	220
Dauerleistung 10 °C / 45 °C / <b>50 °C</b>	l/h	94	134	181	254	287
max. Registerleistung*	kW	4,0	5,0	7,0	10,0	11,0
Leistungskennzahl	N <sub>L</sub>	1,0	2,0	3,0	4,0	5,0
Durchflussmenge *	m <sup>3</sup> /h	2,0	2,9	3,9	5,4	6,1
Druckverlust *	mbar	125	180	250	350	420
Dauerleistung * 10 °C / 45 °C / <b>80 °C</b>	l/h	570	814	1099	1547	1751
max. Registerleistung *	kW	23,3	33,3	44,9	63,2	71,5
Leistungskennzahl *	N <sub>L</sub>	4,0	6,0	7,0	13,0	20,0

\* Bei Auslegung 80 °C Vorlauf

## Einbringmöglichkeiten Flansch-Heizung:

Art.-Nr.	Flansch-Heizung	mm	160	200	300	400	500
957206	180-8 3 / 4 / 6 kW	380	+	+	+	+	+
957208	180-8 4 / 5 / 8 kW	420	-	+	+	+	+
957210	180-8 5 / 6,5 / 10 kW	510	-	-	-	-	-
957212 <sup>1</sup>	180-8 12 kW	530	-	-	-	-	-
957215 <sup>1</sup>	180-8 15 kW	630	-	-	-	-	-
957209 <sup>1</sup>	290-12 9 kW	530	-	-	-	-	-
957224 <sup>1</sup>	290-12 12 / 16 / 24 kW	630	-	-	-	-	-
957245 <sup>1</sup>	290-12 25 / 30 / 45 kW	630	-	-	-	-	-

+ = Einbau möglich

- = Einbau nicht möglich

<sup>1</sup> = Hierzu ist eine externe Schutzsteuerung bauseits zu stellen

## 4.3 Brauchwasserspeicher ERSS-HR

### Maßblatt ERSS-HR 160 - 500

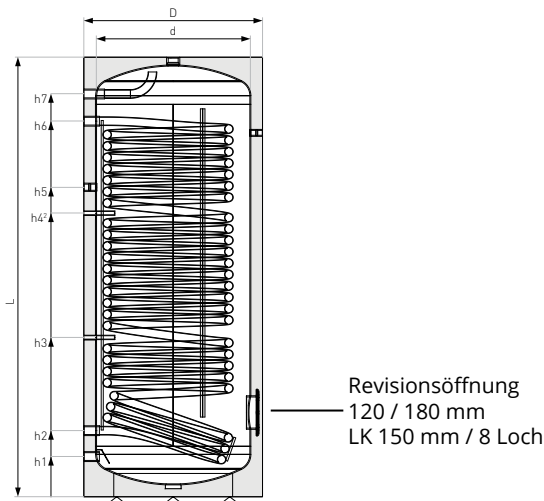

	Verwendung	Dimension	160	200	300	400	500
L	Höhe	mit Isolierung - mm	920	1140	1615	1750	1950
D		mit Isolierung - mm	670	670	670	755	755
d	Durchmesser	ohne Isolierung - mm	550	550	550	600	630
PUR-Hartschaumisolierung <b>nicht</b> abnehmbar							
H7	Warmwasser	Höhe - mm	760	975	1355	1555	1735
		Anschluss - IG	1"	1"	1"	1"	1"
H6	VL Register	Höhe - mm	685	900	1250	1450	1615
		Anschluss - IG	1"	1"	1"	1"	1"
H5	Zirkulation	Höhe - mm	555	555	650	1195	1370
		Anschluss - IG	¾"	¾"	¾"	¾"	¾"
H4	Füherhülse 1	Höhe - mm	nicht vorhanden			1095	1260
		Größe - mm	11	11	11	11	11
H3	Füherhülse 2	Höhe - mm	370	370	435	615	560
		Größe - mm	11	11	11	11	11
H2	RL Register	Höhe - mm	205	205	205	255	280
		Anschluss - IG	1"	1"	1"	1"	1"
H1	Kaltwasser	Höhe - mm	130	130	130	155	180
		Anschluss - IG	1"	1"	1"	1"	1"
	Revisions- öffnung	Höhe - mm	290	290	290	325	340
		Anschluss - Flansch mm	120/180	120/180	120/180	120/180	120/180
	Thermometer	Höhe - mm	610	825	1295	1405	1570
		Anschluss - IG	½"	½"	½"	½"	½"
	Magnesium- anode	Höhe - mm	920	1140	1615	1750	1950
		Anschluss - IG	1 ¼"	1 ¼"	1 ¼"	1 ¼"	1 ¼"

## 4.4 Leistungstabelle zu ERSS-HR 160 - 500

Typ	WT m <sup>2</sup>	VL °C	Spitzen- leistung 45 °C l/10 min	Spitzen- leistung 45 °C l/h	Dauer- leistung 45 °C l/h	WT- Leistung (10 - 45 °C)	Spitzen- leistung 60 °C l/10 min	Spitzen- leistung 60 °C l/h	Dauer- leistung 60 °C l/h	WT- Leistung (10 - 60 °C)	Heiz- wasser Primär m <sup>3</sup> /h	Druck- verlust WT mbar	N <sub>i</sub> Zahl
ERSS- HR 160	1,4	50*	136	214	94	3,8					1,1	70	1
		50	160	360	240	9,8	-	-	-	-			
		60	175	450	330	13,5	-	-	-	-			
		70	195	570	450	18,4	162	372	252	14,7			
		80	215	690	570	23,3	176	456	336	19,6			
ERSS- HR 200	2,0	50*	167	278	134	5,5					1,6	105	2
		50	202	488	343	14,0	-	-	-	-			
		60	223	616	471	19,3	-	-	-	-			
		70	252	788	643	26,3	205	505	360	21			
		80	280	959	814	33,3	225	625	480	28,0			
ERSS- HR 300	2,7	50*	253	403	181	7,4					2,1	135	3
		50	300	686	463	19,0	-	-	-	-			
		60	329	859	636	26,0	-	-	-	-			
		70	367	1091	868	35,5	304	709	486	28,4			
		80	406	1322	1099	44,9	331	871	648	37,8			
ERSS- HR 400	3,8	50*	332	544	254	10,4					3,0	190	4
		50	398	941	651	26,6	-	-	-	-			
		60	439	1185	896	36,6	-	-	-	-			
		70	493	1511	1221	50,0	404	974	684	40,0			
		80	547	1837	1547	63,2	442	1202	912	53,2			
ERSS- HR 500	4,3	50*	411	650	287	11,8					3,4	220	5
		50	486	1100	737	30,1	-	-	-	-			
		60	532	1377	1014	41,4	-	-	-	-			
		70	593	1745	1382	56,5	492	1137	774	45,2			
		80	655	2114	1751	71,5	535	1395	1032	60,2			